

**REPUBLIK INDONESIA
KEMENTERIAN HUKUM DAN HAK ASASI MANUSIA**

SERTIFIKAT DESAIN INDUSTRI

Menteri Hukum dan Hak Asasi Manusia atas nama Negara Republik Indonesia berdasarkan Undang-Undang Nomor 31 Tahun 2000 tentang Desain Industri, memberikan hak Desain Industri kepada

Nama dan Alamat Pemegang Desain Industri : **SENTRA HKI UNSRI**
Jalan Raya Palembang-Prabumulih Km.32
Kec. Indralaya, Kab. Ogan Ilir
Sumatera Selatan 30662 (ID)

Nama Pendesain : **Dr. Ir. H. Darmawi, M.T.**

Judul Desain Industri : **ALAT PENGHEMAT ENERGI PEMANGGANGAN**

Perlindungan diberikan untuk : **Bentuk dan Konfigurasi**

Nomor Pendaftaran : **IDD0000045081**

Sertifikat ini berlaku **10 (sepuluh)** tahun terhitung sejak tanggal penerimaan permohonan **08 Agustus 2014**.

Sertifikat Desain Industri ini dilampiri dengan gambar, uraian atau keterangan yang tidak terpisahkan dari sertifikat ini.



00-2016-251255

a.n. **MENTERI HUKUM DAN HAK ASASI MANUSIA
REPUBLIK INDONESIA
DIREKTUR JENDERAL KEKAYAAN INTELEKTUAL
u.b.
DIREKTUR HAK CIPTA DAN DESAIN INDUSTRI**

Dr. Dra. Erni Widhyastari, Apt., M.Si.
NIP. 196003181991032001

URAIAN DESAIN INDUSTRI
DAN
KETERANGAN GAMBAR



DIAJUKAN OLEH:

DR. IR. H. DARMAWI, MT
NIP: 195806151987031002

FAKULTAS TEKNIK
UNIVERSITAS SRIWIJAYA
2014

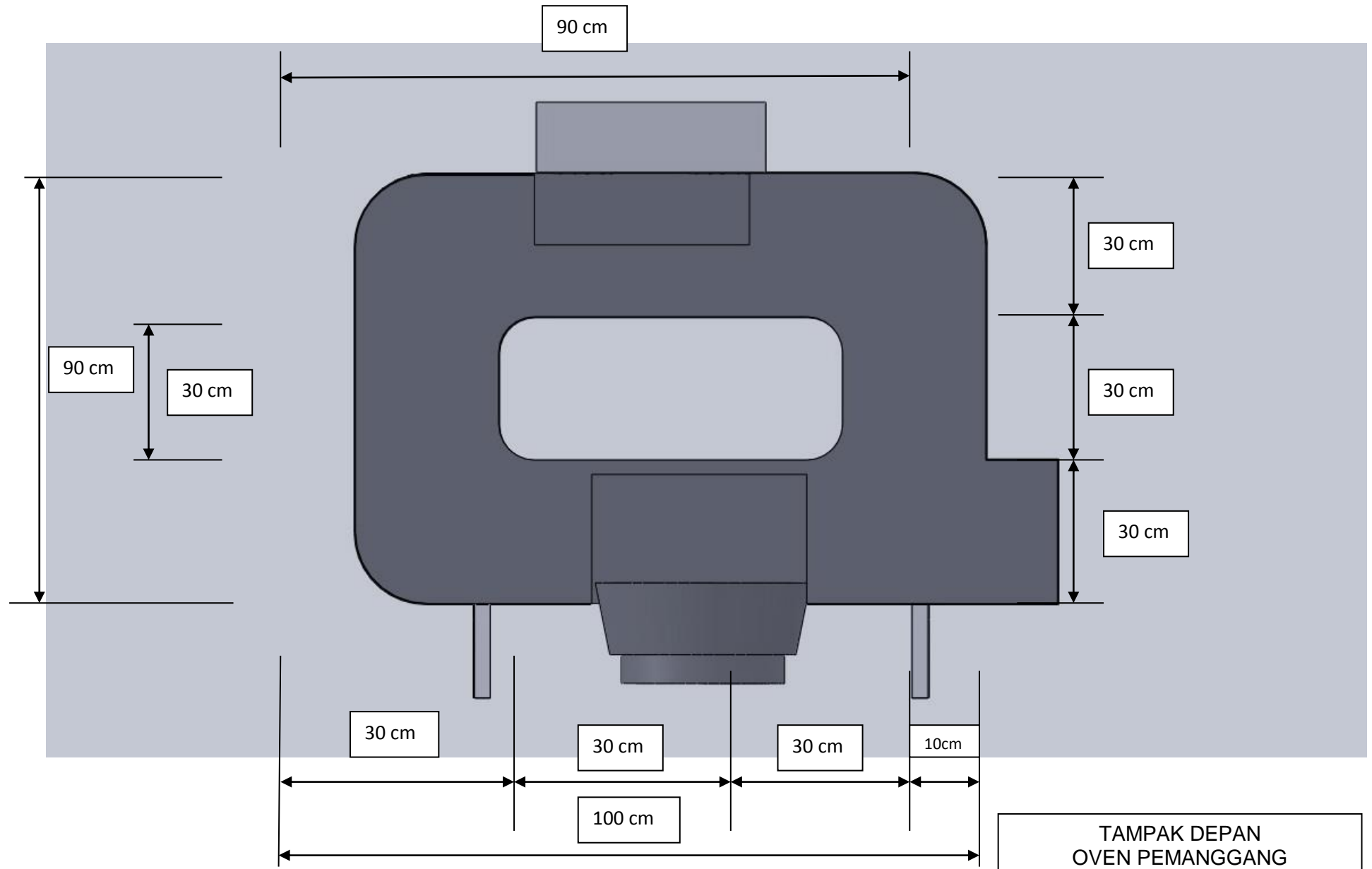

TAMPAK DEPAN
 OVEN PEMANGGANG
 KEMPLANG
 PALEMBANG
 Hak Cipta: Dr.Ir.H. Darmawi. MT

Cabin Pengering

Kipas Angin

Tungku Pemanggangan

Dinding luar dari baja/seng rata dengan isolator panas pada bagian terluar atau dalam.

Sambungan rivet antara dinding luar dengan tulangan dalam

Penampang lintang saluran segi empat dapat dibuat dalam ukuran antara 20 cm – 30 cm sesuai kebutuhan

OVEN PEMANGGANG KEMPLANG PALEMBANG
Hak Cipta: Dr.Ir.H. Darmawi, MT

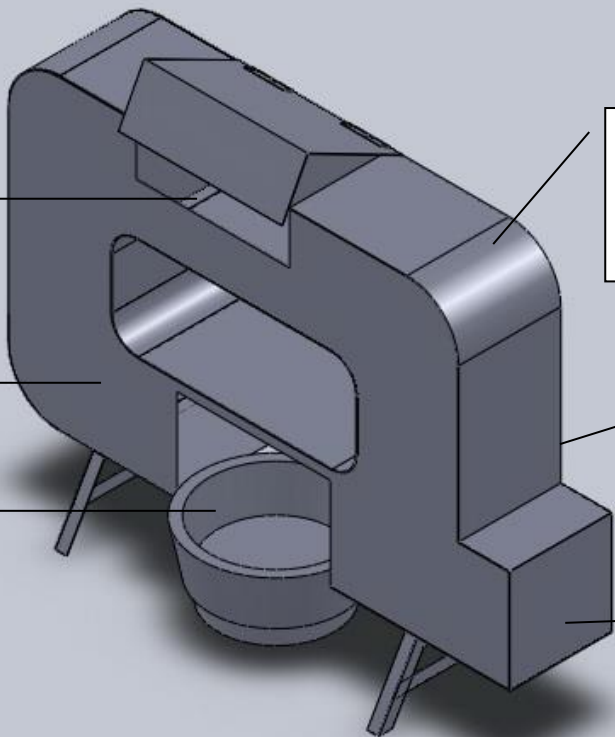

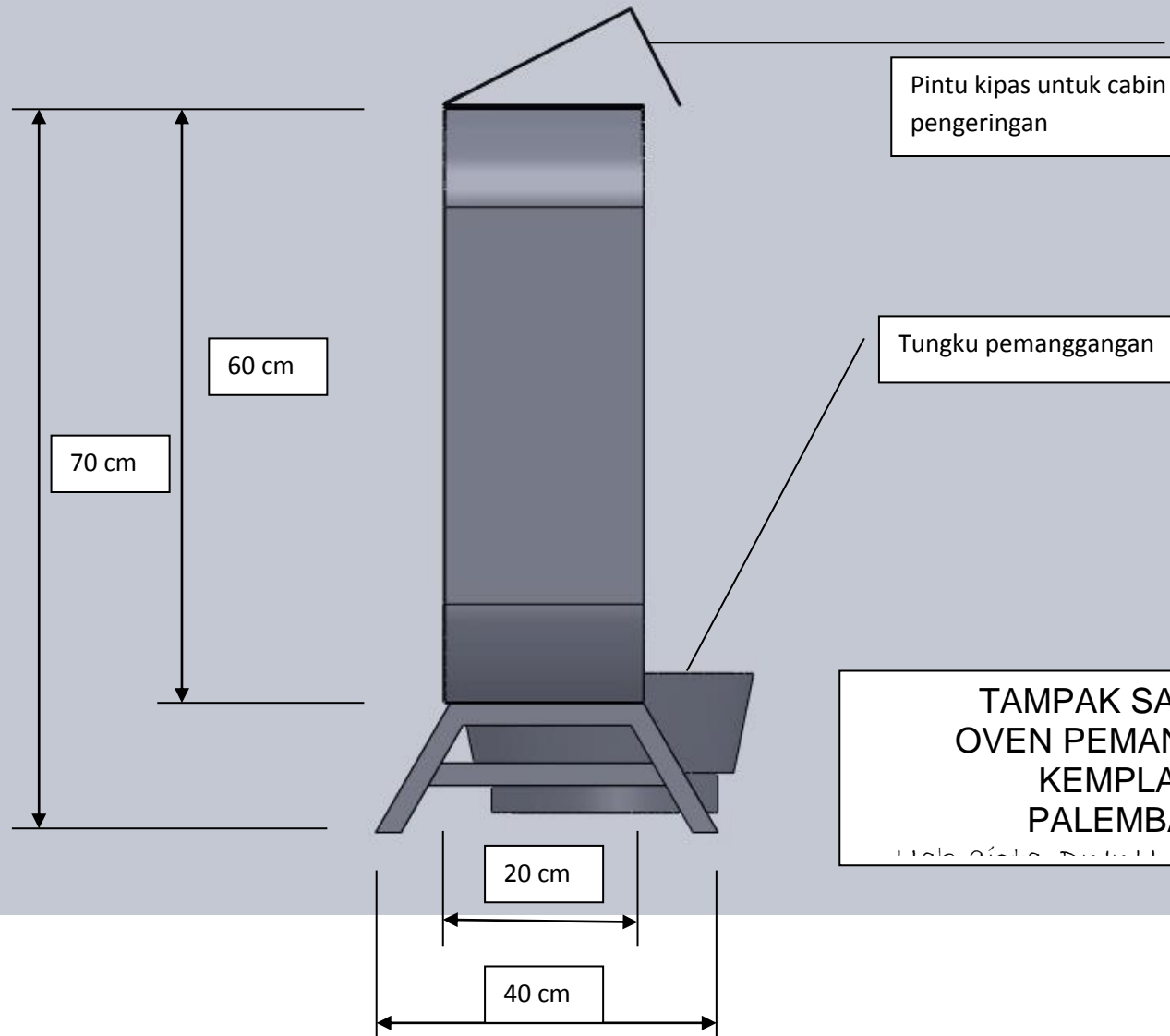

**TAMPAK SAMPING
OVEN PEMANGGANG
KEMPLANG
PALEMBANG**
Uda, Orla, Nuzul, Damar, K. MT

TULANGAN DALAM
OVEN PEMANGGANG
KEMPLANG
PALEMBANG

Uch. Gita, Nita H. Denny MT

Baja siku ½ inch.

Baja strip ½ inch

Sambungan las
untuk rangka.

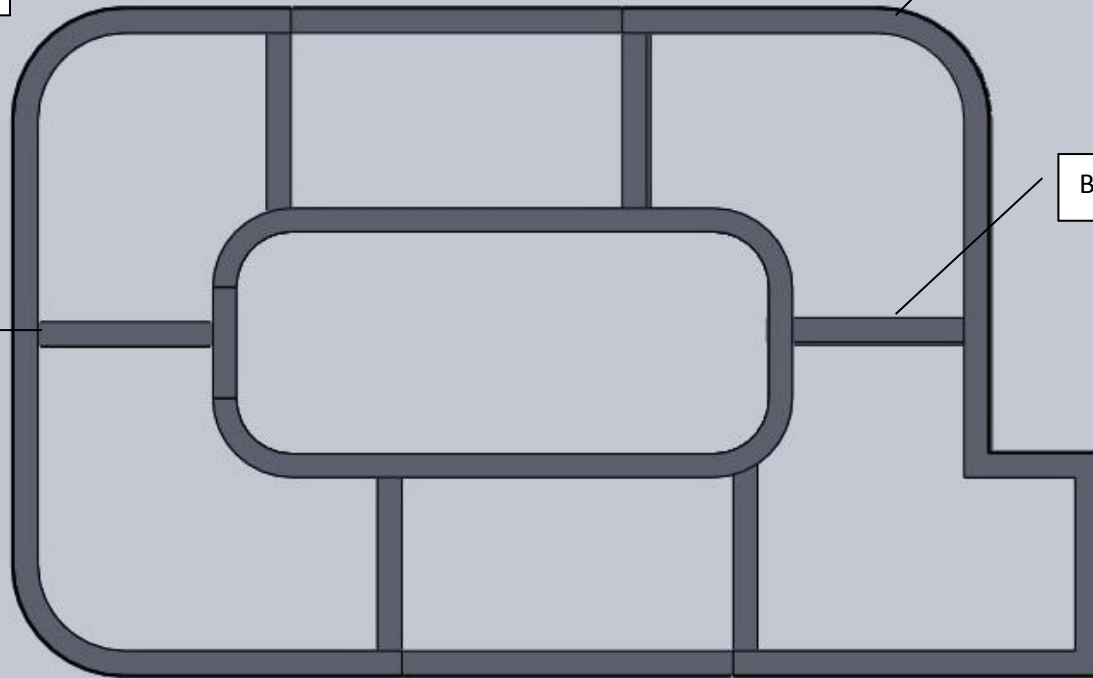

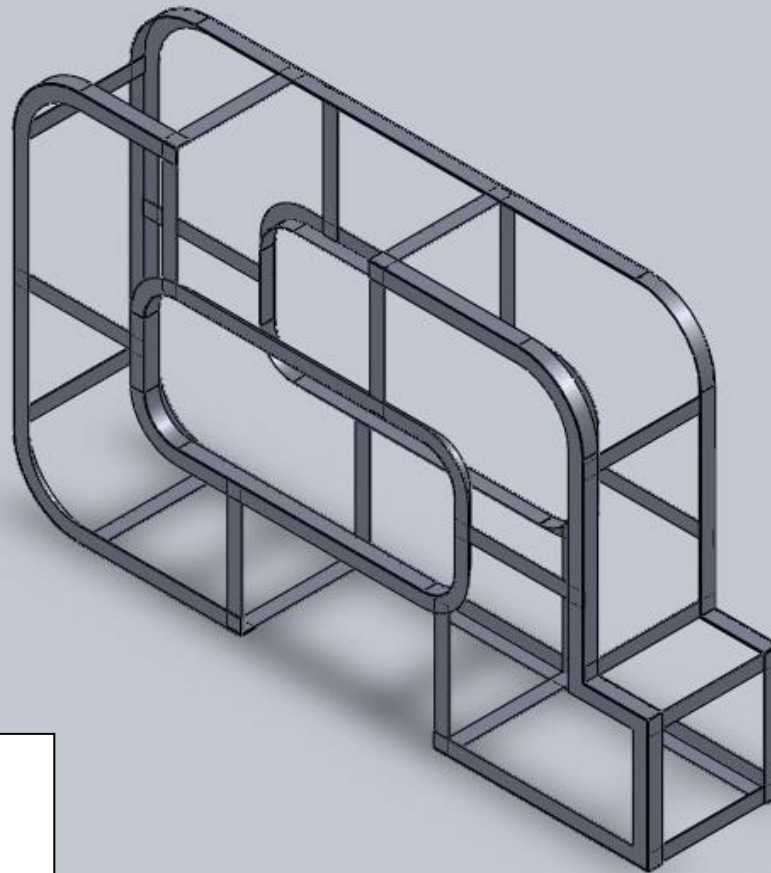

BAJA TULANGAN DALAM 3-D
OVEN PEMANGGANG
KEMPLANG
PALEMBANG

Ulsu Gáto, Dáku, Dáku, MT

